

# Technisches Datenblatt

Produktmerkmale



Kombidämpfer SLIM elektrisch 10x GN 1/1 automatische Wäsche bojler Touchdisplay Bedienfeld 7“ 400 V linke Tür

Modell

SAP -Code

00014960



- Dampftyp: Symbiotic - Kombination von Boiler und Spritzen (Patent)
- Anzahl der GN / en: 10
- GN / EN -Größe im Gerät [mm]: GN 1/1
- GN -Gerätetiefe: 40
- Steuertyp: Touchscreen + Knopf
- Bildschirmgröße: 7“
- Feuchtigkeitskontrolle: MeteoSystem - Regelung auf der Grundlage der direkten Messung der Feuchtigkeit in der Kammer (patentiert)
- Erweiterte Feuchtigkeitsanpassung: Steamtuner - 5-stufiges System der Einstellung der Dampfsättigung durch gesteuerte Kombination der Produktion mittels Boiler oder Sprühen
- Delta t -Wärmevorbereitung: Ja
- Automatisches Vorheizen: Ja
- Multi -Level -Kochen: Programm der Einschübe - Steuerung der Wärmebehandlung für jedes Gericht gesondert
- Türverfassung: abgelüftetes Sicherheits-Doppelglas, zur einfachen Reinigung zerlegbar

<b>SAP -Code</b>	00014960	<b>Dampftyp</b>	Symbiotic - Kombination von Boiler und Spritzen (Patent)
<b>Netzbreite [MM]</b>	519	<b>Anzahl der GN / en</b>	10
<b>Nettentiefe [MM]</b>	808	<b>GN / EN -Größe im Gerät [mm]</b>	GN 1/1
<b>Nettohöhe [MM]</b>	1010	<b>GN -Gerätetiefe</b>	40
<b>Nettogewicht / kg]</b>	110.00	<b>Steuertyp</b>	Touchscreen + Knopf
<b>Power Electric [KW]</b>	14.800	<b>Bildschirmgröße</b>	7“
<b>Wird geladen</b>	400 V / 3N - 50 Hz		

# Technisches Datenblatt

Technische Zeichnung



Kombidämpfer SLIM elektrisch 10x GN 1/1 automatische Wäsche bojler Touchdisplay Bedienfeld 7" 400 V linke Tür

Modell

SAP -Code

00014960

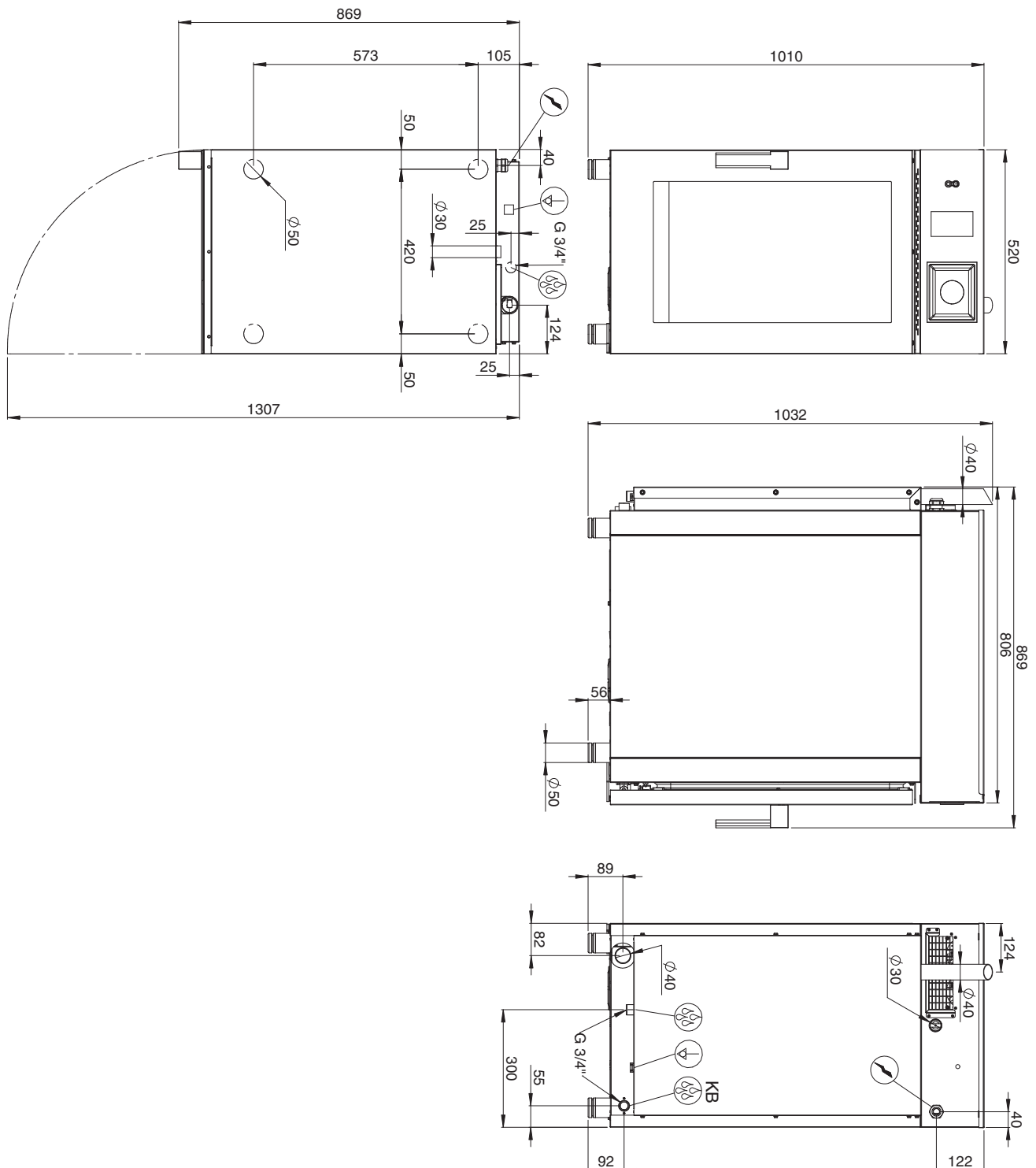

# Technisches Datenblatt

technische Parameter



Kombidämpfer SLIM elektrisch 10x GN 1/1 automatische Wäsche bojler Touchdisplay Bedienfeld 7“ 400 V linke Tür

Modell

SAP -Code

00014960

**1. SAP -Code:**

00014960

**2. Netzbreite [MM]:**

519

**3. Nettentiefe [MM]:**

808

**4. Nettöhöhe [MM]:**

1010

**5. Nettogewicht / kg]:**

110.00

**6. Bruttobreite [MM]:**

580

**7. Grobtiefe [MM]:**

920

**8. Bruttohöhe [MM]:**

1175

**9. Bruttogewicht [kg]:**

120.00

**10. Gerätetyp:**

Elektrisches Gerät

**11. Power Electric [KW]:**

14.800

**12. Wird geladen:**

400 V / 3N - 50 Hz

**13. Material:**

AISI 304

**14. Die Außenfarbe des Geräts:**

Edelstahl

**15. Verstellbare Füße:**

Ja

**16. Feuchtigkeitskontrolle:**

MeteoSystem - Regelung auf der Grundlage der direkten Messung der Feuchtigkeit in der Kammer (patentiert)

**17. Verfügbarkeit stapeln:**

Ja

**18. Steuertyp:**

Touchscreen + Knopf

**19. Weitere Informationen:**

Version mit linksseitiger Tür (Türbänder links, Griff rechts)

**20. Dampfart:**

Symbiotic - Kombination von Boiler und Spritzen (Patent)

**21. Stabilere Version:**

Nein

**22. Schornstein für die Feuchtigkeitsextraktion:**

Ja

**23. Verzögerter Start:**

Ja

**24. Bildschirmgröße:**

7"

**25. Delta t -Wärmevorbereitung:**

Ja

**26. Automatisches Vorheizen:**

Ja

**27. Automatische Kühlung:**

Ja

**28. Kaltes Rauch-Drogen-Funktion:**

Ja

# Technisches Datenblatt

technische Parameter



**Kombidämpfer SLIM elektrisch 10x GN 1/1 automatische Wäsche bojler Touchdisplay Bedienfeld 7“ 400 V linke Tür**

**Modell**

**SAP -Code**

00014960

**29. Einheitliche Veredelung von Mahlzeiten EasyService:**

Ja

**30. Nachtkochen:**

Ja

**31. Waschsystem:**

geschlossen - effektive Nutzung des Wassers und der Spülchemie durch wiederholtes Umpumpen

**32. Waschmitteltyp:**

flüssiges Waschmittel + flüssiges Spülmittel/Essig oder Spültabletten

**33. Multi -Level -Kochen:**

Programm der Einschübe - Steuerung der Wärmebehandlung für jedes Gericht gesondert

**34. Erweiterte Feuchtigkeitsanpassung:**

Steamtuner - 5-stufiges System der Einstellung der Dampfsättigung durch gesteuerte Kombination der Produktion mittels Boiler oder Sprühen

**35. Langsames Kochen:**

ab 30 °C - Möglichkeit des Aufgehens des Teigs

**36. Fan Stopp:**

sofort beim Öffnen der Tür

**37. Beleuchtungstyp:**

LED-Beleuchtung in den Türen, zu beiden Seiten

**38. Hohlraummaterial und Form:**

AISI 304, mit gerundeten Ecken für das einfache Reinigen

**39. Reversibler Lüfter:**

Ja

**40. Sustaine Box:**

Ja

**41. Heizelementmaterial:**

Incoloy

**42. Sonde:**

optionale

**43. Fernbedienung:**

Ja

**44. Dusche:**

manuell (optional)

**45. Abstand zwischen den Schichten [mm]:**

30

**46. Räucherfunktion:**

Ja

**47. Innenbeleuchtung:**

Ja

**48. Wärmebehandlung mit niedriger Temperatur:**

Ja

**49. Anzahl der Fans:**

2

**50. Anzahl der Lüftergeschwindigkeiten:**

6

**51. Anzahl der Programme:**

1000

**52. USB-Anschluss:**

Ja, für das Speichern der Rezepte und die Aktualisierung der Firmware

# Technisches Datenblatt

technische Parameter



**Kombidämpfer SLIM elektrisch 10x GN 1/1 automatische Wäsche bojler Touchdisplay Bedienfeld 7“ 400 V linke Tür**

**Modell**

**SAP -Code**

00014960

**53. Türverfassung:**

abgelüftetes Sicherheits-Doppelglas, zur einfachen  
Reinigung zerlegbar

**59. Haccp:**

Ja

**54. Anzahl der voreingestellten Programme:**

100

**60. Anzahl der GN / en:**

10

**55. Anzahl der Rezeptschritte:**

9

**61. GN / EN -Größe im Gerät [mm]:**

GN 1/1

**56. Mindestvorrichtungstemperatur [° C]:**

30

**62. GN -Gerätetiefe:**

40

**57. Maximale Gerätetemperatur [° C]:**

300

**63. Lebensmittelregeneration:**

Ja

**58. Geräteheiztyp:**

Kombination von Dampf und Heißluft